

# 平成24年度 公益財団法人 日本体育協会 公認上級コーチ養成講習会

## 受講の手引き

### 《目次》

はじめに／公認スポーツ指導者養成の基本コンセプト	P.1
基本的な受講の流れ	P.2
受講のお申込みから認定まで	P.3～6
公認コーチ養成講習会 共通科目カリキュラム	P.7～9
共通科目Ⅱ・Ⅲ 集合講習会 受講会場一覧／基本日程表	P.9
共通科目免除概要および受講料	P.10
共通科目Ⅰ・Ⅱ・Ⅲの免除がない受講者の方へ	P.11～12
公認コーチ養成講習会「受講希望者個人調書」の記入について	P.13
受講希望者個人調書 記入例	P.14～15
受講希望者個人調書	P.16～17
公認上級コーチ養成 中央競技団体連絡先／講習会に関するお問合わせ先	P.18



競技	
受講番号	
氏名	

- ※受講番号は、受講内定時に通知します。
- ※講習会に参加する際には、この「受講の手引き」をご持参下さい。
- ※資格認定まで、この「受講の手引き」を保管下さい。

## はじめに

近年の国際化、情報化、少子高齢化等の進展などによる急激な我が国の社会状況の変化とともに、私たち日本人の価値観やライフスタイルも大きく変わろうとしています。そのような中でスポーツは、人間の思考・言動の本源的欲求に応えるほか、爽快感、達成感、他者との連帯感等の精神的充足や楽しさ、喜びをもたらすとともに、社会生活に必要な人間の資質の形成などに重要な役割を果たすものであるという認識が高まっております。

このように、スポーツは、健康の増進や体力の向上のみならず、人間にとって生涯を生きていく上で不可欠な文化として、また、現代社会における高齢化の進展や生活習慣病の増加による医療費の増大、青少年の健全育成や体力低下の問題、余暇時間の増加など諸課題に対応するものとしての役割が期待されはじめています。

また、スポーツは、人間の可能性の極限を追求する営みであるという意義を有しており、競技者の極限へ挑戦するパフォーマンスは、スポーツへの関心を高め、スポーツの振興に寄与するとともに、すべての人々に夢や感動を与えるなど、健全で活力のある社会の形成にも貢献することが期待できます。したがって、21世紀の社会において、国民一人ひとりの生活の中に、スポーツを位置づけたライフスタイル(スポーツライフスタイル)を構築することは大きな意義があります。

本会は、国民の一人ひとりが、豊かで活力のある「生活／暮らし」を目指し、生涯を通じたライフステージにおいて、自己の能力・適性、興味・関心等に応じ、主体的にスポーツ文化を豊かに享受することのできるスポーツライフスタイルを構築していくという社会、いわゆる「生涯スポーツ社会」を実現していく— ということをも21世紀の国民スポーツ振興を図るにあたっての基本的理念としています。

そして本会が目指す「生涯スポーツ社会の実現」に向け、様々な事業を推進していくための中核的存在となって活動いただくのが資質の高いスポーツ指導者のみなさんです。こうしたことから、スポーツ指導者には、「生活／暮らしにスポーツ」を取り入れることによって「豊かな人生」を得られることを広く一般的に定着させるとともに、「うまくなりたい、つよくなりたい」という欲求にも応えられるよう、その「実現に向けてサポートする」という役割を担っていただくことを願っています。

また、スポーツは、あくまでもプレイする本人が、それぞれの目的のため、自主的・自発的に行うものであり、本人のやる気があることがはじめて行われるものです。スポーツ指導者は、プレイヤーのやる気を導き出し、自立したプレイヤーを育てることが一番重要となります。そして、その指導法は、スポーツ医・科学など様々な知識に裏付けられたものでなければなりません。

そのためにも、本会「公認スポーツ指導者制度」で定めるカリキュラムに基づき、スポーツ指導者としての能力を高めるとともに、常に自己研鑽に努め、社会的に信頼される指導者となり、これまで以上に我が国スポーツ振興の中核として活躍されることを期待します。

公益財団法人 日本体育協会

## 公認スポーツ指導者養成の基本コンセプト

公益財団法人日本体育協会及び加盟団体等は、生涯スポーツ社会の実現を目指し、生涯を通じた「快適なスポーツライフ」を構築するため、その推進の中心となるスポーツ指導者を養成する。

### 公益財団法人日本体育協会公認スポーツ指導者とは

公益財団法人日本体育協会及び加盟団体等が、公認スポーツ指導者制度に基づき資格認定する指導者とは、スポーツ医・科学の意識を活かし、「スポーツを安全に、正しく、楽しく」指導し、「スポーツの本質的な楽しさ、素晴らしさ」を伝えることのできる者である。

### 望ましい公認スポーツ指導者とは

公認スポーツ指導者は、日常の「生活／暮らし」にスポーツを取り入れることによって「豊かな人生」を得られることを広く一般に定着させるとともに、「仲間と楽しく行いたい」「うまくなりたい、強くなりたい」さらに「健康になりたい、長生きしたい」という欲求に応えられるよう、その実現に向けて「サポートする」という役割を持つ。また、常に自己研鑽を図り、自ら成長・発展するとともに、社会的評価が得られるよう努力することが重要である。

### 【スポーツ指導者ができること】

- ・スポーツに初めて出会う子どもたちが、安心してスポーツ活動を楽しめるようサポートすること
- ・どの年代からでも、スポーツを始められるようサポートすること
- ・生涯を通じてスポーツを楽しむ方法や機会を提供すること
- ・スポーツ経験のない人でも「スポーツ愛好家」に導くようサポートすること
- ・技能をもっと高めたいという、ジュニアからトップレベルまでの競技者の願いが実現するようサポートすること
- ・スポーツを通して人間としてのマナー、エチケットなど豊かな人間性を涵養すること

# 基本的な受講の流れ（申込みから認定まで）

(注)以下の流れは、基本的な受講の流れ及び時期を示しており、各競技別に手続きなどが異なる場合もございます。

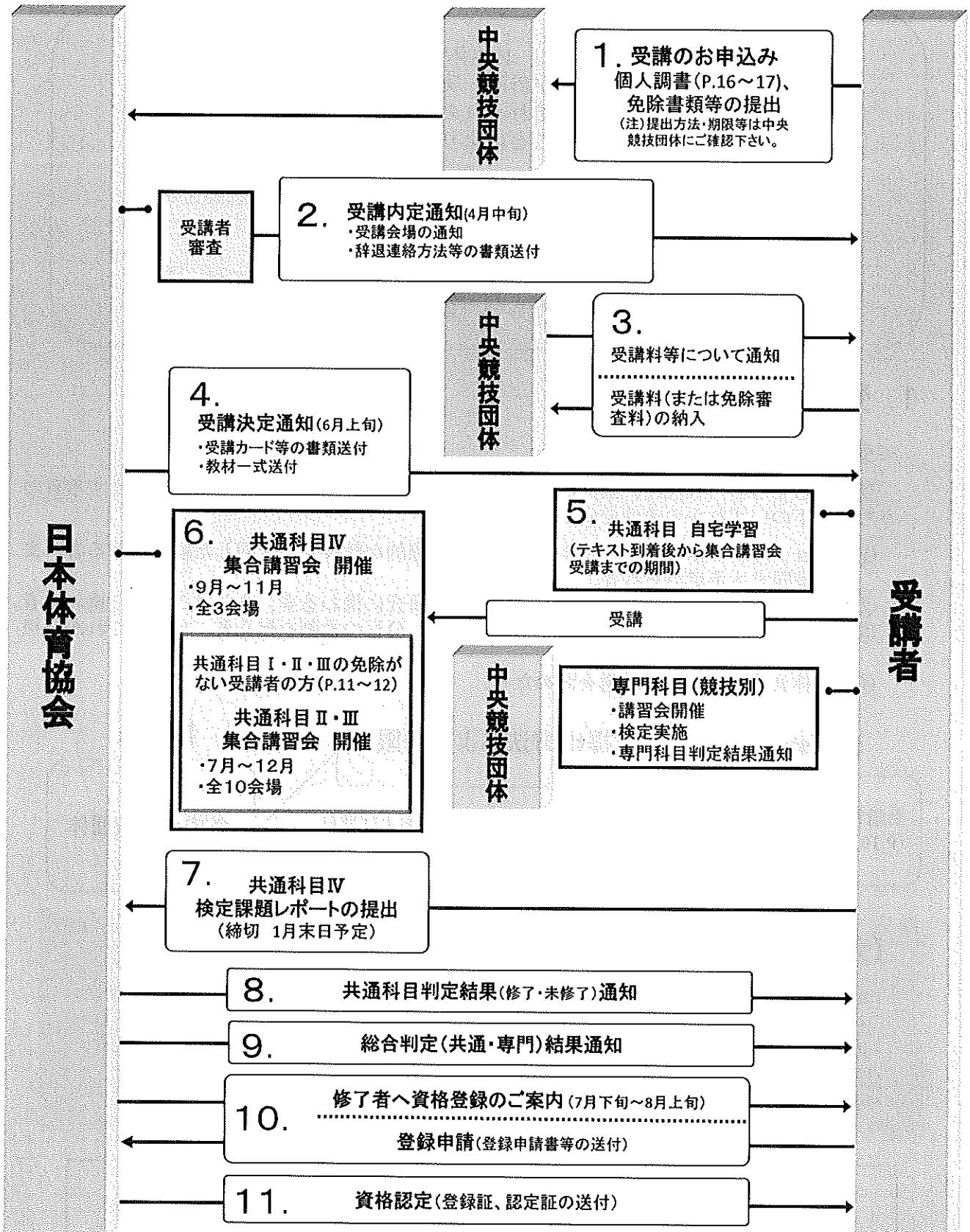

(注)通知時期などについては、手引き作成時点における予定となります。

— 次ページからは各手順を詳細に説明します —

## 受講のお申込みから認定まで

公認上級コーチ養成講習会は、日本体育協会が計画・実施する共通科目講習会と各中央競技団体が計画・実施する専門科目（競技別）講習会から構成されています。それぞれの講習を受け、検定に合格（修了）し登録手続きを完了することにより、資格が認定されます。

以下の流れでは、主に受講申込みから資格認定にいたる概要を示しており、共通科目受講の流れを中心として記載しております。

専門科目の集合講習会および検定試験の詳細などについては、各中央競技団体にお問い合わせください（各中央競技団体連絡先 P.18）。

### 1. 受講のお申込み

#### <受講の条件>

受講する年の4月1日現在、満22歳以上の者で、当該競技団体の定める事項に該当する者のうち、以下のいずれかの条件を満たす者。

- ①ナショナルチームのコーチまたは監督して国際的な競技会に帯同した経験がある者、または帯同する予定がある者。
- ②各競技団体において競技力向上方策の開発・研究に携わる者、またはこれから携わる者。
- ③各競技団体において国際的な最新情報の収集・分析の役割を担う者、またはこれから担う者。
- ④日本体育協会が特別に受講を認めた者。

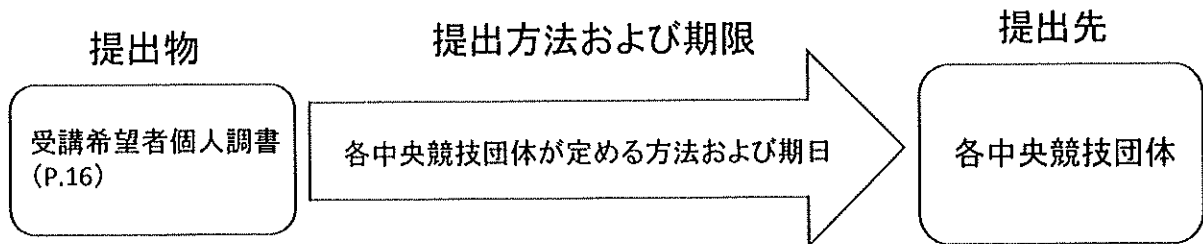

#### 【免除申請について】

- ・共通科目の免除申請は、本誌P.10の「共通科目の免除概要および受講料」で免除申請に必要な書類をご確認の上、申請に必要な書類を添付下さい。
- ・共通科目免除要件に該当する保有登録資格が有効期限内の方のみ免除対象となります。
- ・原則として、受講申込み時以外の免除申請は、受付いたしません。
- ・専門科目の免除申請については、各中央競技団体にご確認下さい。

#### 注意事項

- ・受講有効期限は、受講開始年度を含め4年間です。
- ・他の本会公認スポーツ指導者資格との同時受講は認めません。

## 2. 受講の内定(4月中旬)

日本体育協会(以下「本会」)では、各中央競技団体から提出された受講希望者個人調書や免除申請書類などの関係書類を確認した後、受講希望者の個人調書の内容(受講動機や競技団体における役割等)を本会指導者育成専門委員会にて審査し受講者を内定します。なお、受講条件を満たさない場合は、受講内定にならないこともございますので予めご了承下さい。受講者へは、次の書類等を送付いたします。

### 送付物

- ・受講内定通知
- ・共通科目集合講習会受講会場案内図
- ・住所変更届
- ・辞退連絡方法

## 3. 受講料(または免除審査料)の納入

受講料の納入については、受講内定者に各中央競技団体を通じて金額、納入方法、納入期日が案内されます。その案内に従い、お納め下さい。

共通科目 I・II・III・IV 46,200円 ※	+	専門科目 16,800円	=	合計額 63,000円
----------------------------------	---	-----------------	---	----------------

※共通科目IVのみ受講の場合、共通科目受講料は27,300円となります。

### 注意事項

- ・申込み時に免除を申請し、審査の結果免除が適用となった方については、免除内容に応じた受講料が中央競技団体より案内されます。免除内容に基づく共通科目受講料(または免除審査料)の詳細についてはP.10をご覧ください。
- ・原則として、受講料(または免除審査料)の納入後は、返金いたしません。予めご了承下さい。
- ・各中央競技団体の定めた期日までに受講料が納入されない場合は、受講取り消しとなります。

## 4. 受講の決定(6月上旬)

受講料の納入確認後、受講決定者へ右記の書類等を送付いたします。

受講決定通知を受け、正式な受講者となります。

### 送付物

- ・受講決定通知
- ・受講カード
- ・共通科目受講会場変更届
- ・共通科目教材一式

## 5. 共通科目の自宅学習について

共通科目は、集合講習会と自宅学習により構成されています。詳しくは、本誌P.7~9をご覧ください。

教材が届きましたら自宅学習を進めて下さい。集合講習会はテキスト・ワークブック等を用いて予め自宅学習をしていることを前提に実施いたします。

## 6. 共通科目Ⅳ集合講習会

### (1) 受講にあたって

集合講習会は全3会場設定されており、各会場の会期はP. 9のとおりとなっております。受講者の皆様は、受講申込み時に必ず第1希望および第2希望の会場番号を『受講希望者個人調書』にご記入下さい。

会場ごとの人数などを本会で調整の上、受講内定通知で受講いただく会場をお知らせいたします。なお、講義会場の収容能力、効果的な学習環境の確保のため一つの会場での受講者数は40名程度になるよう本会で調整するため、必ずしもご希望に添えない場合もございます。予めご了承下さい。

(注) 集合講習会については、全ての講義を同一会場で受講下さい。

### (2) 講習会の参加にあたって

◆下記のことを必ずご持参下さい。

- ・受講カード ※顔写真を貼付下さい。
- ・共通科目Ⅳテキスト及びワークブック
- ・筆記用具

◆受講会場の変更および受講キャンセルについては、受講決定通知に同封される『受講会場変更届』により、必ずご連絡下さい。無断で講義を欠席した場合、以後の受講をお断りすることがあります。

◆講習会参加のための旅費・宿泊費については、全額自己負担となります。ホテル等の斡旋はございません。

(注) 原則として講習会は基本日程表通りに進みます。遅刻・早退は講義欠席と同様に扱います。

## 7. 共通科目Ⅳ検定

(1) 検定の受験資格は、共通科目Ⅳ集合講習会の全講義を受講した方のみ与えられます。

(2) 共通科目Ⅳの検定は、課題レポートの提出により行います。

## 8. 共通科目Ⅳ検定結果

検定結果については、本会より受講者へ直接通知いたします。

## 9. 総合判定結果通知

共通科目・専門科目の検定結果通知を併せた通知を、受講者宛に送付します。

◎共通科目、専門科目ともに修了の場合

→「10. 登録手続き」をご覧下さい。

◎共通科目・専門科目が不合格(未修了)の場合

共通科目が不合格(未修了)の方は、次年度の検定を受験下さい。

専門科目が不合格(未修了)の方は、中央競技団体へご確認下さい。

◎共通科目・専門科目の講習会が未受講の場合

共通科目が未受講の方には、平成25年2月頃に本会より受講の案内を送付いたします。

専門科目が未受講の方は、中央競技団体へご確認下さい。

## 10. 登録手続き

共通科目と専門科目の両科目を修了した方には、7月下旬～8月上旬に登録の案内を送付いたします。書類が届きましたらその内容に基づき、登録申請のお手続きをお願いします。

### 登録料について

- ・初年度の初回基本登録料 13,000円(4年間)
- ・4年後の更新時の登録料 10,000円(4年間)

これら基本登録料の他に、競技団体登録料が別途定められている競技があります。  
(注) 詳細は、修了者に送付される「登録の案内」をご確認ください。

## 11. 資格認定

共通科目と専門科目の両科目が修了となった年の10月1日付登録として認定され、『認定証』と『登録証』を送付いたします。

### 専門科目集合講習会および検定

- ・専門科目講習会の開催案内は、中央競技団体より送付されます。開催期間等詳細については、各中央競技団体へお問い合わせ下さい。なお、共通科目集合講習会と日程が重複する場合がありますので予めご注意ください。
- ・専門科目の検定・審査は中央競技団体が行い、その結果については、各受講者に通知されるとともに本会にも通知されます。

### 注意事項

受講有効期限は、4年間となっております。有効期限内に共通・専門の各講習会を受講し、検定に合格する必要があります。

有効期限内に修了とならなかった場合は、受講有効期限切れとなり、受講資格が失効いたしますのでご注意ください(受講実績も取り消し)。

受講有効期限内に、受講を辞退する場合は、競技団体へお問い合わせください。

# 公認上級コーチ養成講習会 共通科目カリキュラム

## 競技別指導者資格『上級コーチ』について

## 本会公認資格カリキュラム相関図

### ◆役割

- ・ナショナルレベルのトレーニング拠点において、各年代で選抜された競技者の育成強化にあたる。
- ・国際大会等の各競技会における監督・コーチとして、競技者が最高の能力を発揮できるよう、強化スタッフとして組織的な指導にあたる。

### ◆認定により備えられる知識と能力

- ・競技者育成プログラムの理念と方法
- ・国際大会レベルの競技者に対する高度な知識

### ◆カリキュラム

- ・共通科目 I + II + III + IV : 192.5時間  
(集合講習会と自宅学習により構成)
- ・専門科目 : 40時間以上  
(各中央競技団体がそれぞれ定める)

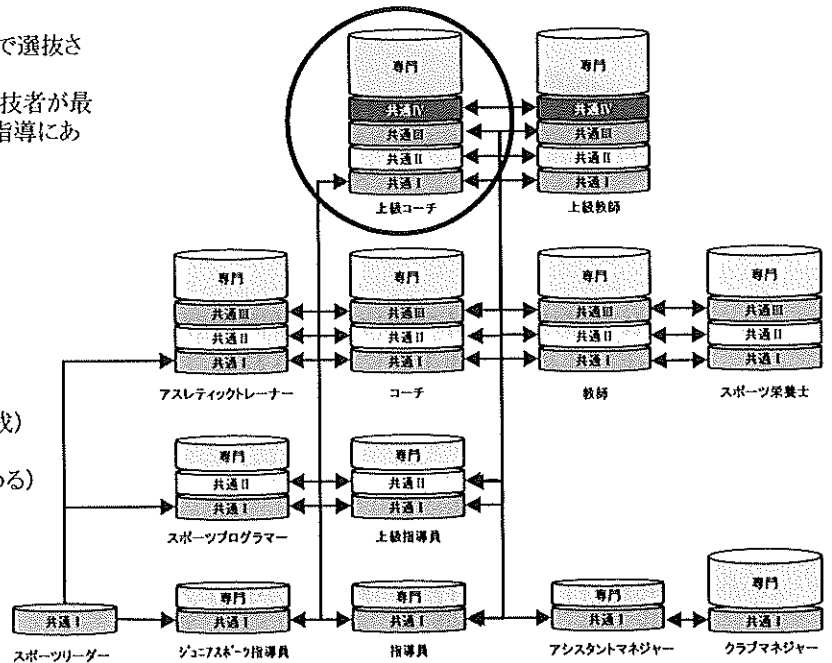

	科目名	内容	時間数		
			集合	自宅学習	計
共通科目 I	文化としてのスポーツ	スポーツの概念と歴史(スポーツの歴史的発展と現代スポーツの考え方、スポーツを取り巻く環境)	0	3.75	3.75
		文化としてのスポーツ(スポーツの文化性、文化的内容、スポーツ観、スポーツ規範、ボランティア)			
	指導者の役割 I	スポーツ指導者とは(スポーツ指導者の必要性、スポーツ医学に関する知識の必要性)	0	5	5
		指導者の心構え・視点(医学スタッフとの連携、指導者として必要なコミュニケーションスキル)			
		競技者育成プログラムの理念(一貫指導システム、指導者の役割、ネットワーク)			
	トレーニング論 I	体力とは	0	3.75	3.75
		トレーニングの進め方(原理、原則、トレーニング処方)			
		トレーニングの種類			
	スポーツ指導者に必要な医学的知識 I	スポーツと健康	0	7.5	7.5
		スポーツ活動中に多いケガや病気			
救急処置(心肺蘇生法、RICE、緊急時の対応などを含める)					
スポーツと栄養	スポーツと栄養(五大栄養素、栄養のバランス、食事の摂り方、水分補給)	0	2.5	2.5	
指導計画と安全管理	指導計画のたて方(集団の指導計画、個人の指導計画、期別計画)	0	3.75	3.75	
	スポーツ活動と安全管理(個人的要因、環境的要因、競技特性)				
ジュニア期のスポーツ	発育発達期の身体的特徴、心理的特徴	0	5	5	
	発育発達期に多いケガや病気				
	発育発達期のプログラム				
地域におけるスポーツ振興	地域におけるスポーツ振興方策と行政のかかわり(日本のスポーツ振興施策の基礎を含む)	0	3.75	3.75	
	地域スポーツクラブ(総合型地域スポーツクラブを中心として)の機能と役割(スポーツ少年団の役割を含む)				
		すべて自宅学習 ←	0	35	35



## 公認上級コーチ養成講習会 共通科目カリキュラム

	科目名	内容	時間数		
			集合	自宅学習	計
共通科目Ⅱ	社会の中のスポーツ	社会の中のスポーツ	2	3	5
		我が国のスポーツ振興施策(世界のスポーツ事情と日本のスポーツ振興施策)			
	スポーツと法	スポーツ事故におけるスポーツ指導者の法的責任	2	3	5
		スポーツと人権(虐待、セクシュアルハラスメントなど)			
	スポーツの心理Ⅰ	スポーツと心	3	4.5	7.5
		スポーツにおける動機づけ			
		コーチングの心理			
	スポーツ組織の運営と事業	スポーツ組織の運営	0	10	10
		スポーツ事業の計画・運営・評価(総論、スポーツ教室の実施・運営)			
		広域スポーツセンター(ナショナルスポーツセンターを含め)の機能と役割			
	対象に合わせたスポーツ指導	中高年者とスポーツ	0	7.5	7.5
		女性とスポーツ			
障害者とスポーツ					
集合講習の7時間は、共通科目Ⅱ・Ⅲの基本日程表(P.12)の第1日目で行う ←			7	28	35

	科目名	内容	時間数		
			集合	自宅学習	計
共通科目Ⅲ	指導者の役割Ⅱ	プレーヤーと指導者の望ましい関係	3	4.5	7.5
		ミーティングの方法			
		競技者育成プログラムの理念に基づく展開			
	アスリートの栄養・食事	アスリートの栄養摂取と食生活	2	3	5
	スポーツの心理Ⅱ	メンタルマネジメント(メンタルトレーニング、プレッシャー、あがり、スランプの対処法含む)	4	6	10
		指導者のメンタルマネジメント			
	身体のしくみと働き	運動器のしくみと働き	4	6	10
		呼吸循環器系の働きとエネルギー供給			
		スポーツバイオメカニクスの基礎(歩く、走る、跳ぶ、泳ぐ、投げる、蹴るなど)			
	トレーニング論Ⅱ	トレーニング理論とその方法	8	12	20
		トレーニング計画とその実際			
		体力テストとその活用			
		スキルの獲得とその獲得過程			
	競技者育成のための指導法	競技者育成と評価	4	6	10
		競技者育成システムにおける指導計画(海外の競技者育成システム事例の紹介)			
		競技力向上のためのチームマネジメント(現状把握、情報収集・分析、計画、実践、評価、リーダーシップほか)			
		競技スポーツとIT(VTR、インターネットなどを利用した情報収集・分析)			
スポーツ指導者に必要な医学的知識Ⅱ	アスリートの健康管理	8	12	20	
	アスリートの内科的障害と対策				
	アスリートの外傷・障害と対策				
	アスレティックリハビリテーションとトレーニング計画				
	コンディショニングの手法(ストレッチング、テーピング、アイシング、スポーツマッサージ)				
	スポーツによる精神障害と対策				
	特殊環境下での対応				
ドーピング防止(ドーピングコントロールを含む)					
集合講習の33時間は、共通科目Ⅱ・Ⅲの基本日程表(P.12)の第2～5日目で行う ←			33	49.5	82.5

## 公認上級コーチ養成講習会 共通科目カリキュラム

	科目名	内容	時間数		
			集合	自宅学習	計
共通科目Ⅳ	トップアスリートを取り巻く諸問題	トップアスリートの特徴(トップアスリートへの科学的サポート)	14	6	20
		海外遠征の諸問題とその対応(特殊環境、心理的問題、リスクマネジメント)			
		国際競技力向上のための環境(JOC、JSSの活動、取組み)			
		情報戦略(情報の収集・分析、テクニカルサポートの連携)			
		競技者を取り巻く環境(マスコミ対策、キャリアターミネーションとセカンドキャリア、肖像権、契約、仲裁機構など)			
	指導能力を高めるためのスキルアッププログラム	8	12	20	
コミュニケーションスキル(ロジカルシンキング、意思伝達、交渉能力、調整能力の獲得・向上)					
		プレゼンテーションスキル(提案、発表能力の獲得・向上)			
集合講習の22時間は、下記共通科目Ⅳの基本日程表の3日間で行う ←			22	18	40

## 共通科目Ⅳ 集合講習会 受講会場一覧

会場番号	都市	期 日	会 場 名
第1会場	東京	9月29日(土)～10月1日(月)	KFC Room 〒136-0075 東京都墨田区横網1-6-1 TEL03-5610-5801
第2会場		10月20日(土)～10月22日(月)	
第3会場		11月10日(土)～11月12日(月)	

(注)3日間すべて出席可能な期日をお選び下さい。

## 共通科目Ⅳ 集合講習会 基本日程表

時刻	第1日目	第2日目	第3日目	時刻	
9:00				9:00	
10:00	受付(9:00～)	・情報戦略(3h)	・トップアスリートの特徴 ～トップアスリートへの科学的サポート～ (3h)	10:00	
	開講式・オリエンテーション(9:30～)			11:00	
12:00				12:00	
13:00	指導能力を高めるための スキルアッププログラム(8h) ・コミュニケーションスキル ・プレゼンテーションスキル ※途中お昼休み1時間を含む	<お昼休み> 12:00～13:00	<お昼休み> 12:00～13:00	13:00	
14:00		・国際競技力向上のための環境(3h)	・競技者を取り巻く新しい環境と 適切な対応(2h)	14:00	
15:00				15:00	
16:00					16:00
17:00					17:00
18:00		・海外遠征の諸問題とその対応(3h)		18:00	
19:00				19:00	

・第3日目は、講義終了後に事務連絡をし、その後解散となります。

## 共通科目免除概要および受講料

共通科目	保有資格	免除内容	提出書類	受講料・免除審査料	備考	
1. 共通科目 I・II・III・IV	(1)他競技の公認上級コーチ・上級教師	共通科目 I + II + III + IV の 集合講習・検定課題の免除	登録証(写)	全額免除	資格が登録有効期限内であること	
	(2)本会公認以外の他団体認定の上級教師		3,150円			
	(3)日本オリンピック委員会ナショナルコーチアカデミー修了者		修了証(写)	全額免除		
2. 共通科目 I・II・III	(1)公認スポーツトレーナー1級	共通科目 I + II + III 自宅学習・集合講習・試験の免除	登録証(写)	3,150円	資格が登録有効期限内であること	
	(2)公認スポーツトレーナー2級	共通科目 I + II + III 自宅学習・集合講習の免除(試験は必須)				
	(3)公認教師・上級教師	共通科目 I + II + III 自宅学習・集合講習・試験の免除	登録証(写)	全額免除		
	(4)公認フィットネストレーナー(SP2種)					
	(5)公認アスレティックトレーナー					
	(6)公認スポーツ栄養士					
	(7)本会免除適応コース(共通 I・II・III)修了証明書保有者					
	(8)他競技公認コーチ・上級コーチ					
	(9)本会公認以外の他団体認定教師・上級教師					修了証明書(写)
3. 共通科目 I・II	(1)公認上級指導員	共通科目 I + II 自宅学習・集合講習・試験の免除	登録証(写)	18,900円	資格が登録有効期限内であること	
	(2)スポーツプログラマー		修了証明書(写)			
	(3)本会免除適応コース(共通 I・II)修了証明書保有者					
	(4)レクリエーションコーディネーター(H12年度以前取得者)		登録証(写)			資格が登録有効期限内であること
	(5)健康運動指導士					
4. 共通科目 I	(1)スポーツリーダー ※スポーツ少年団認定員を含む	共通科目 I 自宅学習・集合講習会・試験の免除	認定証(写)	18,900円	資格が登録有効期限内であること	
	(2)公認指導員		登録証(写)			
	(3)公認ジュニアスポーツ指導員					
	(4)公認アシスタントマネジャー					
	(5)公認クラブマネジャー					
	(6)野外活動指導者(ディレクター1級)					
	(7)レクリエーションコーディネーター(H13年度以降取得者)					
	(8)一部の免除適応コース承認校(大学)を卒業					卒業証明書(写)※

・保有資格により、共通科目課程の免除できる範囲が異なりますので、ご注意ください。

・共通科目の免除を申請する方は、「受講希望者個人調書」(P.16～17)に記入の上、上記該当の提出書類を貼付し中央競技団体へご提出下さい。

・上記「4. 共通科目 I (8)」について、本会免除適応コース承認校のうち、一部の大学・学部の卒業生は共通科目 I が免除となります。対象の条件や免除申請方法については、本会HP「免除適応コース承認校(分類A・B)卒業生に対する免除対応について」をご参照下さい。

※提出書類:『共通科目 I 免除承諾』印が押された卒業証明書の写し

・平成16年度以前の「共通科目免除適応コース修了証明書」をお持ちの方の免除は下表のとおりです。お持ちの修了証明書で免除となる部分をご確認下さい。

平成16年度以前の「免除適応コース修了証明書」の種類		免除科目		
		共通科目 I	共通科目 I・II	共通科目 I・II・III
1	C級スポーツ指導員/少年スポーツ指導員	○		
2	C・B級スポーツ指導員/スポーツプログラマー/少年スポーツ指導員/少年スポーツ上級指導員	○	○	
3	C級教師/C級コーチ/フィットネストレーナー	○	○	○
4	C・B級教師/C・B級コーチ/アスレティックトレーナー/フィットネストレーナー	○	○	○
5	C級コーチ	○	○	○
6	C・B級コーチ/アスレティックトレーナー	○	○	○
7	C級スポーツ指導員・少年スポーツ指導員・スポーツプログラマー I 期 共通科目修了証明書	○		
8	C・B級コーチ共通科目修了証明書	○	○	○

## 【共通科目Ⅰ・Ⅱ・Ⅲの免除がない受講者の方へ】

### ◎共通科目の自宅学習とワークブックの提出について

共通科目は、集合講習会と自宅学習により構成されています。詳しくは、本誌P.7～9をご覧ください。  
※共通科目ⅠもしくはⅡが免除の場合でも、共通科目Ⅰ・Ⅱのテキストおよびワークブックを送付いたします。

#### Step1

教材が届きましたら自宅学習を進めて下さい。  
集合講習会では、テキスト・ワークブックを用いて予め自宅学習をしていることを前提に、専門の講師より、テキストに沿って詳しい内容や分かりにくい内容を説明・解説し、新しい情報を伝えるような講義を実施いたします。

#### Step2

ワークブックは、テキストに沿って作成したものです。予習・復習や共通科目検定試験の自宅学習用として活用下さい。

**共通科目の免除のない方は、共通科目Ⅰのワークブックを集合講習会（初日）にご提出いただきます。**

### ◎共通科目Ⅱ・Ⅲ集合講習会

#### (1)受講にあたって

集合講習会は全10会場設定されており、各会場の会期はP.12のとおりとなっております。受講者の皆様は、受講申込み時に必ず第1希望および第2希望の会場番号を『受講希望者個人調書』にご記入下さい。

会場ごとの人数などを本会で調整の上、受講内定通知で受講いただく会場をお知らせいたします。なお、講義会場の収容能力、効果的な学習環境の確保のため一つの会場での受講者数は100～140名程度になるよう本会で調整するため、必ずしもご希望に添えない場合もございます。予めご了承下さい。

(注) 集合講習会については、全ての講義を同一会場を受講下さい。

#### (2)講習会の参加にあたって

- ◆下記のものを必ずご持参下さい。
  - ・受講カード ※顔写真を貼付下さい。
  - ・共通科目Ⅰ・Ⅱ・Ⅲテキスト及びワークブック
  - ・筆記用具

◆受講会場の変更および受講キャンセルについては、受講決定通知に同封される『受講会場変更届』により、必ずご連絡下さい。無断で講義を欠席した場合、以後の受講をお断りすることがあります。

◆講習会参加のための旅費・宿泊費については、全額自己負担となります。ホテル等の斡旋はございません。

- ◆共通科目の免除と受講必要講義
  - ・免除なし・共通科目Ⅰ免除・・・基本日程表(P.12)の初日から最終日まで(全15講義)
  - ・共通科目Ⅱ免除・・・基本日程表(P.12)の2日目から最終日まで(12講義)

(注) 原則として講習会は基本日程表通りに進みます。遅刻・早退は講義欠席と同様に取り扱います。

### ◎共通科目検定試験

検定試験の受験資格は、下記条件を満たした方に与えられます。申込用紙は受講会場で配布いたします。

- ・共通科目集合講習会の全講義を受講した方
- ・共通科目Ⅰワークブック提出者（共通科目免除なしの方のみ）

(注) 検定試験は、集合講習会とは別に検定試験日を設定して実施します。

#### ◆検定試験予定期日

- ・平成25年2月初旬
  - ・平成25年3月中旬
  - ・平成25年5月中旬
- ※あくまでも予定ですので、上記の時期から変更する場合があります。

#### ◆検定試験問題出典元

公認スポーツ指導者養成テキスト 共通科目Ⅰ・Ⅱ・Ⅲテキストおよびワークブックから出題します。

#### ◆検定試験方式および配点等について

検定試験方式については、四肢択一のマークシート方式です。なお、受験科目区分ごとの配点等については下表のとおりです。

受験科目区分	配分			合計	合格基準 (総得点/満点)
	共通Ⅰ	共通Ⅱ	共通Ⅲ		
共通科目Ⅰ・Ⅱ・Ⅲ	50問	50問	100問	200問	120点以上/200点
共通科目Ⅱ・Ⅲ	—	50問	100問	150問	90点以上/150点
共通科目Ⅲ	—	—	100問	100問	60点以上/100点

検定試験結果については、本会より受講者へ直接通知いたします。

◎共通科目Ⅱ・Ⅲ 集合講習会 受講会場一覧

会場番号	都市	期 日	会 場 名
第1会場	東京	8月11日(土)～8月15日(水)	KFCホール 〒136-0075 東京都墨田区横網1-6-1 TEL:03-5610-5801
第2会場		9月5日(水)～9月9日(日)	
第3会場		10月13日(土)～10月17日(水)	
第4会場		11月28日(水)～12月2日(日)	
第5会場	名古屋	11月19日(月)～11月23日(金)	名古屋クラウンホテル 〒460-0008 愛知県名古屋市中区栄一丁目8番33号 TEL:052-211-6633
第6会場	大阪	8月26日(日)～8月30日(木)	チサンホテル新大阪 〒532-0011 大阪府大阪市淀川区西中島6-2-19 TEL:06-6302-5571
第7会場		9月28日(金)～10月2日(火)	
第8会場		10月17日(水)～10月21日(日)	
第9会場	福岡	7月21日(土)～7月25日(水)	チサンホテル博多 〒812-0011 福岡県福岡市博多区博多駅前2-8-11 TEL:092-411-3211
第10会場		10月27日(土)～10月31日(水)	

(注)5日間すべて出席可能な期日をお選び下さい。

◎共通科目Ⅱ・Ⅲ 集合講習会 基本日程表

時刻	第1日目	第2日目	第3日目	第4日目	第5日目	時刻
9:00	受付(9:30～)	指導者の役割(2h) ・プレーヤーと指導者の望ましい関係 ・ミーティングの方法	身体のおくみと働き②(2h) ・呼吸循環器系のおくみとエネルギー供給 ・スポーツバイオメカニクスのおくみ	スポーツ指導者に必要な医学的知識Ⅱ(内科:3h) ・アスリートの健康管理 ・アスリートの内臓的傷害と対策 ・特殊環境下での対応 ・ドーピング防止 ・スポーツによる精神障害と対策	トレーニング論Ⅱ①(4h) ・トレーニング理論とその方法 ・トレーニング計画とその実際	9:00
10:00	<開講式>10:00～ <制度ガイダンス>10:05～ <オリエンテーション>10:25～					10:00
11:00	休憩 11:00～11:10	休憩 11:00～11:10	休憩 11:00～11:10			11:00
11:10	社会の中のスポーツ(2h) ・社会の中のスポーツ ・我が国のスポーツ振興施策	身体のおくみと働き①(2h) ・運動器のおくみと働き	アスリートの栄養・食事(2h) ・アスリートの栄養摂取と食生活	<お昼休み> 12:00～13:00		11:10
12:00						12:00
13:00	<お昼休み> 13:10～14:10	<お昼休み> 13:10～14:10	<お昼休み> 13:10～14:10		<お昼休み> 13:00～14:00	13:00
13:10						13:10
14:00				スポーツ指導者に必要な医学的知識Ⅱ(外科:3h) ・アスリートの外傷・障害と対策		14:00
14:10	スポーツと法(2h) ・スポーツ事故におけるスポーツ指導者の法的責任 ・スポーツと人権	競技者育成のための指導法①(3h) ・競技者育成と評価 ・競技者育成システムにおける指導計画 ※指導者育成プログラムの理念に基づく展開を含む	スポーツの心理Ⅱ(4h) ・メンタルマネジメント ・指導者のメンタルマネジメント	休憩 16:00～16:10	トレーニング論Ⅱ②(4h) ・体力テストとその活用 ・スキルの獲得とその獲得過程	14:10
15:00						15:00
16:00		休憩 17:10～17:20		スポーツ指導者に必要な医学的知識Ⅱ(AT:2h) ・アスレティックリハビリテーションとトレーニング計画 ・コンディショニングの手法		16:00
16:10	休憩 16:10～16:20					16:10
16:20						16:20
17:10	スポーツの心理Ⅰ(3h) ・スポーツと心 ・スポーツにおける動機づけ ・コーチングの心理	競技者育成のための指導法②(2h) ・競技力向上のためのチームマネジメント ・競技スポーツとIT				17:10
17:20						17:20
18:00				検定試験に関する説明(20分)		18:00
18:10						18:10

19:20

19:20

- ・第1日目の講義は共通科目Ⅱの7時間分です。
- ・共通科目Ⅱが免除の方は、2日目より受講下さい。
- ・共通科目Ⅰが免除の方は、講習会における免除はございませんので、1日目から受講下さい。
- ・第5日目は、講義終了後に事務連絡をし、その後解散となります。

## 公認上級コーチ養成講習会 「受講希望者個人調書」の記入について

手引きをよくお読みいただき、講習会の内容・流れを十分にご理解・ご了承の上、ご記入下さい。

- ◆楷書でご記入下さい。
- ◆現在、本会公認スポーツ指導者資格講習会を受講中の方は、お申込みできません。また、本講習会受講中に他資格を同時受講することも認められません。
- ◆共通科目受講希望会場は、必ず**第2希望まで**お書き下さい。
- ◆免除申請をする方は、下記項目をご確認下さい。
  - ・必ず免除申請に必要な書類を「受講希望者個人調書」(P.16～17)の裏面に添付しご提出下さい。
  - ・本会公認資格有資格者の方は、資格名、登録番号、有効期限をご記入下さい。
  - ・申込み後の免除の申請は受付いたしません。

### 個人調書の提出先：中央競技団体

(注) 受講申込み後から受講の内定(4月中旬)までの期間における住所の変更は、速やかに各中央競技団体にお知らせ下さい。お知らせがない場合は、受講内定通知が届かない場合もございます。

本講習会受講に際し取得した個人情報、日本体育協会および中央競技団体が、受講管理および集合講習会で使用する名簿(氏名、受講番号、競技名)作成を目的に利用します。

なお、合格者情報については、ご本人様の了承を得た上で、次のとおり扱います。

#### ■合格者情報の公開について■

本講習会を全て修了された方の**氏名、競技名、所属都道府県を、本公認スポーツ指導者制度及び指導者本人の社会的認知度の向上等の為、本会HP上での公開とともに報道機関へ情報提供(プレスリリース)させていただく予定**です。

日本体育協会は、本講習会における受講管理を業務委託いたします。業務委託先とは、個人情報保護に関する覚書を締結し、個人情報の取扱いについては、十分注意を払っております。



■ 共通科目・専門科目免除申請(※免除の申請を希望する方のみ下記太枠内をご記入下さい)

共通科目	<input checked="" type="radio"/> する ・ <input type="radio"/> しない ※「する」に○をした方は、下記事項をご記入下さい。	
	資格名	公認ホッケーコーチ
	登録番号	07-2C-0033〇〇〇
	有効期限	2014 年 9 月 30 日
2. 免除適応コース共通科目修了証明書取得者		
3. その他( )		
専門科目	<input checked="" type="radio"/> する ・ <input type="radio"/> しない	

※免除申請者は、必ず免除証明書類の写しを下記に貼付すること。証明書類の添付がない免除申請は認めない。

■ 以下の項目については、中央競技団体及び日本体育協会が記入します。

中央競技団体からの推薦文	(推薦理由:具体的にご記入下さい)	<b>記入しない</b>
	体協氏は	〇□△×〇□△×〇□△×〇□△×〇□△×〇□△×〇□△×〇□△×〇□△×
		〇□△×〇□△×〇□△×〇□△×〇□△×〇□△×〇□△×〇□△×
		〇□△×〇□△×〇□△×〇□△×〇□△×〇□△×〇□△×〇□△×
		〇□△×〇□△×〇□△×〇□△×〇□△×〇□△×〇□△×〇□△×
		〇□△×〇□△×〇□△×〇□△×〇□△×以上から、受講者として推薦する。
推薦者名	神南 二郎 	推薦者役職 全日本ホッケー連合 強化委員会 委員長

■ 共通科目・専門科目免除審査結果(日本体育協会及び中央競技団体が記入)

共通科目	免除あり: 共通Ⅰ ・ 共通Ⅱ ・ 共通Ⅲ を免除する。 免除なし	免除内容確認者	<b>記入しない</b>
専門科目	免除あり: 専門科目の 全て ・ 一部 を免除する。 免除なし	免除内容確認者	

■ 免除申請に伴う保有資格等登録証を貼付ください(二つ折り可) ■

※登録証(クレジットカード)の場合、両面の写しを貼付ください。なお、その際はクレジットカード番号(16桁数字)及びカード裏面の署名欄に記載されている番号を、マジックなどで消してください。

のりしろ

各種免除申請者については、証明書類を貼付する。



# 公認上級コーチ養成 中央競技団体連絡先

平成23年12月31日現在

団体名	郵便番号	住所	電話番号	
日本陸上競技連盟	150-8050	渋谷区神南1-1-1	岸記念体育会館3階	03-3481-2300
日本水泳連盟	150-8050	渋谷区神南1-1-1	岸記念体育会館4階	03-3481-2306
日本サッカー協会	113-8311	文京区本郷3-10-15	JFAハウス	03-3830-2004
全日本スキー連盟	150-8050	渋谷区神南1-1-1	岸記念体育会館3階	03-3481-2315
日本テニス協会	150-8050	渋谷区神南1-1-1	岸記念体育会館4階	03-3481-2321
日本ボート協会	150-8050	渋谷区神南1-1-1	岸記念体育会館4階	03-3481-2326
日本ホッケー協会	150-8050	渋谷区神南1-1-1	岸記念体育会館5階	03-3481-2330
日本アマチュアボクシング連盟	150-8050	渋谷区神南1-1-1	岸記念体育会館4階	03-3481-2333
日本バレーボール協会	151-0051	渋谷区千駄ヶ谷1-30-8	グヴィンチ千駄ヶ谷内	03-5786-2100
日本体操協会	150-8050	渋谷区神南1-1-1	岸記念体育会館5階	03-3481-2341
日本バスケットボール協会	150-8050	渋谷区神南1-1-1	岸記念体育会館5階	03-3481-2347
日本スケート連盟	150-8050	渋谷区神南1-1-1	岸記念体育会館4階	03-3481-2351
日本セーリング連盟	150-8050	渋谷区神南1-1-1	岸記念体育会館5階	03-3481-2357
日本ウェイトリフティング協会	150-8050	渋谷区神南1-1-1	岸記念体育会館4階	03-3481-2359
日本ハンドボール協会	150-8050	渋谷区神南1-1-1	岸記念体育会館5階	03-3481-2361
日本自転車競技連盟	107-0052	港区赤坂1-9-3	日本自転車会館3号館3階	03-3582-3713
日本ソフトテニス連盟	150-8050	渋谷区神南1-1-1	岸記念体育会館3階	03-3481-2366
日本卓球協会	150-8050	渋谷区神南1-1-1	岸記念体育会館4階	03-3481-2371
日本馬術連盟	104-0033	中央区新川2-6-16	馬事畜産会館6階	03-3297-5611
日本フェンシング協会	150-8050	渋谷区神南1-1-1	岸記念体育会館4階	03-3481-2378
日本ソフトボール協会	150-8050	渋谷区神南1-1-1	岸記念体育会館3階	03-3481-2380
日本バドミントン協会	150-8050	渋谷区神南1-1-1	岸記念体育会館3階	03-3481-2382
日本ライフル射撃協会	150-8050	渋谷区神南1-1-1	岸記念体育会館5階	03-3481-2391
日本山岳協会	150-8050	渋谷区神南1-1-1	岸記念体育会館4階	03-3481-2396
日本カヌー連盟	150-8050	渋谷区神南1-1-1	岸記念体育会館4階	03-3481-2400
全日本空手道連盟	135-0053	江東区辰巳1-1-20	日本空手道会館	03-5534-1951
全日本なぎなた連盟	664-0851	伊丹市中央3-5-8		072-775-2838
全日本ボウリング協会	108-0014	港区芝4-4-10	サンライズ長井ビル8階	03-3452-4501
日本カーリング協会	150-8050	渋谷区神南1-1-1	岸記念体育会館5階	03-3481-2525
日本エアロビク連盟	140-0011	品川区東大井5-7-10	クレストワン3階	03-5796-7521

## 講習会に関するお問い合わせ先

共通科目・講習会全体

公益財団法人 日本体育協会 スポーツ指導者育成部 上級コーチ担当  
 ☎ 03-3481-2226 FAX 03-3481-2284  
 E-mail coach@japan-sports.or.jp (すぐにご返信できない場合もございます)  
 (営業時間: 平日 9:30~17:30 但し12:00~13:00を除く)

専門科目(競技別)

中央競技団体(上記一覧参照)  
 ※各中央競技団体によって、別途連絡先を設けている場合がございます。  
 ご確認下さい。

スポーツは、なぜ楽しいのか。  
スポーツは、なぜ気持ちいいのか。  
スポーツは、なぜ夢中にさせるのか。  
スポーツは、なぜ感動を呼ぶのか。

ただ勝利することだけが成功であり、喜びであるなら、  
人々は、これほどまでスポーツを必要とはしないはず。  
強くなること、うまくなることだけが、目的であるなら、  
人々は、これほどまでスポーツに打ち込んだりしないはず。

スポーツは一人ではできない。  
いっしょに切磋琢磨する仲間がいる。  
同じ目標に向かってしのぎを削り合う対戦相手がいる。  
そして、審判や応援してくれる人達、  
さらには環境を整えてくれる人達も欠かせない存在だ。

スポーツをする。試合をする。  
そこには、自分自身の努力がある。  
チームメイトと築いた信頼がある。  
対戦相手への敬意がある。  
支えてくれる人達への感謝がある。

これらは人格をつくることにおいて、なくてはならないとても大切なものだ。  
そして、これらこそが、フェアプレイの真ん中にあるものだと、私たちは考える。  
スポーツが楽しく、感動を呼び、気持ちよく、夢中にさせるのも、  
このフェアプレイの気持ちがあるからこそだ。

私たち日本体育協会は、  
すべてのスポーツにおいてフェアプレイを浸透させ、  
実践させる活動に力を注いでまいります。  
フェアプレイは、子供や若者を成長させます。  
彼らのまわりの人、彼らの住む地域を活気づけます。  
そして、きっと、日本を元気にする力になれると信じています。

フェアプレイで  
日本を元気に

あくしゅ、あいさつ、ありがとう



みんなでスポーツを!

**SPORTS**  
for all

わたしたちは、「フェアプレイで日本を元気に」キャンペーンを応援しています。

asics

tosuka

mizuno

三井住友海上  
Mitsui Sumitomo Insurance Group

LAWSON

LOTTE

SUNTORY

DAIICHI KANGAROO

<http://www.japan-sports.or.jp/> 公益財団法人 日本体育協会



ご協力ください。 **フェアプレイ体協** | 検索